

STARFIRE[®]
CAMINETTI
ΤΖΑΚΙΑ ΕΝΕΡΓΕΙΑΚΑ ΟΙΚΟΛΟΓΙΚΑ

Ενεργειακές εστίες ξύλου

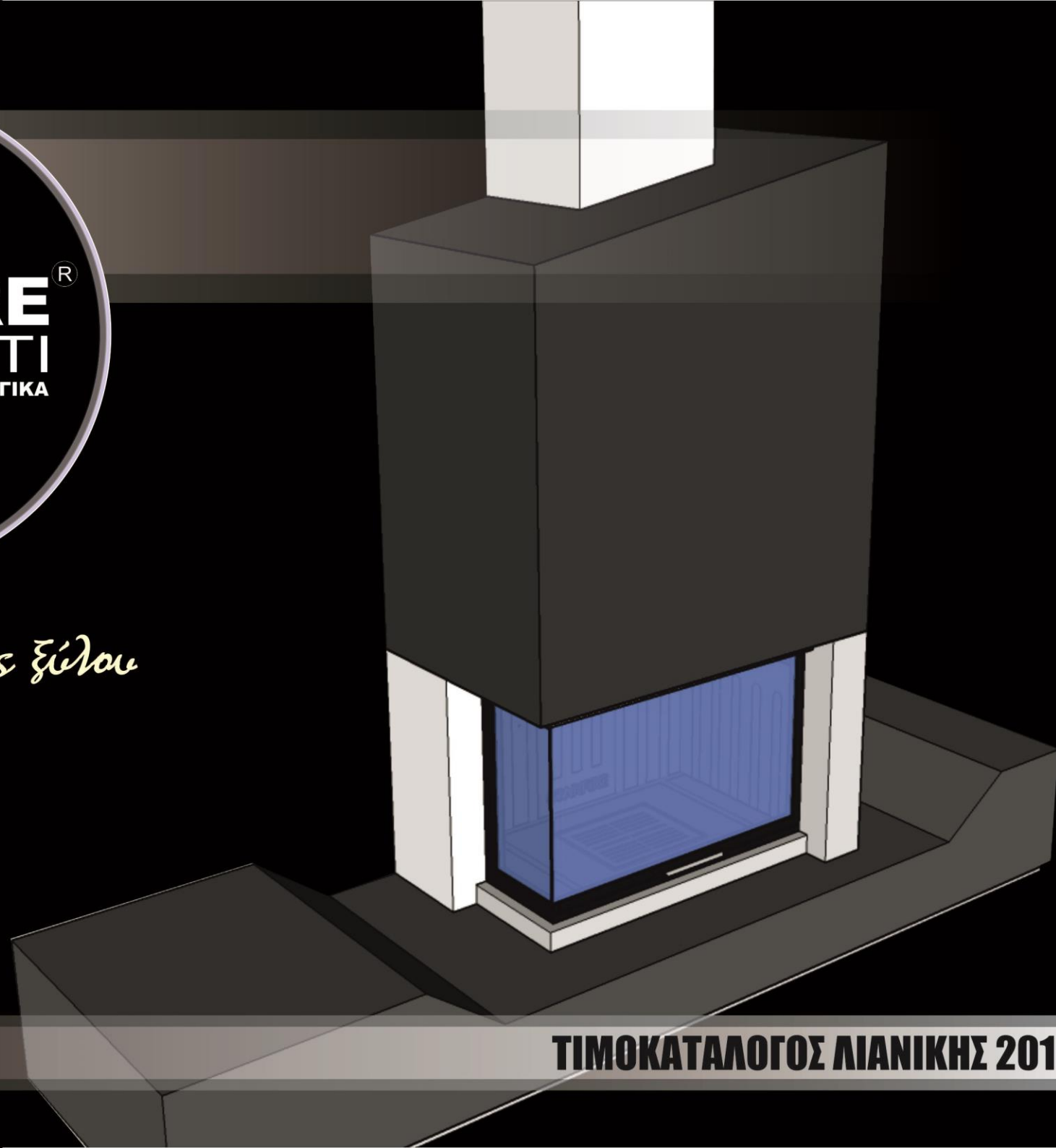

ΤΙΜΟΚΑΤΑΛΟΓΟΣ ΛΙΑΝΙΚΗΣ 2016

Σειρά **K EVO**

Η νέα σειρά K EVO είναι τζάκι, ενεργειακό, αερόθερμο, οικολογικό κλειστού τύπου με πόρτα με κεραμικό γυαλί υψηλής αντοχής. Παράγεται σε 7 διαφορετικά μοντέλα. Η κατασκευή της εστίας είναι κατασκευασμένη σε ένα σώμα (monoblocco). Ο χώρος καύσης είναι από χυτοσίδηρο (μαντέμι) ένα υλικό υψηλής αντοχής και απόδοσης. Ο θερμοθάλαμος είναι απόλυτα στεγανός. Περιλαμβάνει δύο εξόδους θερμού αέρα. Πραγματοποιεί κ δευτερεύουσα καύση (οικολογική). Έχει αυτόματο τάμπερ πατέντα της STARFIRE και είναι πιστοποιημένη με CE. Η εστία έχει 7 χρόνια ΓΡΑΠΤΗ ΕΓΓΥΗΣΗ. Μια λύση ποιοτική για κάθε ίδιους χώρο. Η σειρά K EVO μπορεί να επενδυθεί με όλες τις επενδύσεις της STARFIRE.

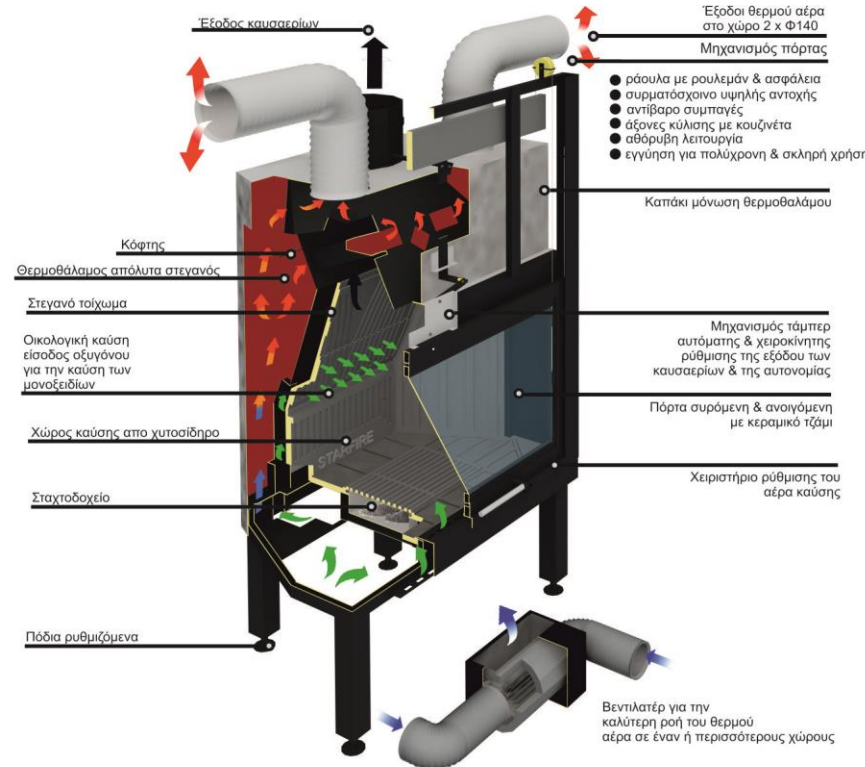

Ειδικά Χαρακτηριστικά

- Εργονομικό χερούλι
- Τάμπερ ρύθμισης εισαγωγής αέρα καύσης
- Νέα πόρτα εξ' ολοκλήρου από κεραμικό γυαλί συρόμενη προς τα επάνω με αθόρυβη λειτουργία (στο μοντέλο K EVO 80/100 Crystal)
- Ρυθμιζόμενα πόδια καθ ύψος
- Θάλαμος καύσης εξ' ολοκλήρου από μαντέμι υψηλής αντοχής
- Μαντεμένα σχάρα και μεταλλικό κουβαδάκι για καθαρισμό της στάχτης
- Μαντέμι με σπές στην πλάτη (οικολογική καύση και επιπλέον θερμίδες)
- Κλειδάκι για το άνοιγμα της πόρτας και τον έλεγχο του τάμπερ.
- Ρυθμιζόμενο τάμπερ καπνοδόχου
- Πόρτα με κεραμικό τζάμι υψηλής αντοχής (θερμικό σοκ 800°C)
- Πόρτα ανοιγόμενη (κυρίως για το καθαρισμό του τζαμιού)
- Πιστοποιημένο CE
- Έξοδοι αεραγωγών θερμού αέρα (για τον χώρο που θέλουμε να θερμάνουμε)
- Μεταλλικό καρουλάκι με ασφάλεια για την μηχανισμό της πόρτας
- 7ετή γραπτή εγγύηση

ΜΗΧΑΝΙΣΜΟΣ ΑΥΤΟΜΑΤΟΥ & ΡΥΘΜΙΖΟΜΕΝΟ ΤΑΜΠΕΡ

Με αυτόν το νέο μηχανισμό πατέντα της STARFIRE το τάμπερ του καπνού λειτουργεί αυτόματα στις θέσεις on - off με το κλείσιμο και το άνοιγμα της πόρτας και χειροκίνητα σε δύο ενδιάμεσες θέσεις.

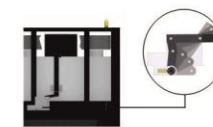

- ✓ Μεγάλη αυτονομία στην καύση
- ✓ Μικρή απώλεια ενέργειας

ΦΙΛΙΚΟ ΣΥΣΤΗΜΑ ΚΑΥΣΗΣ ΠΡΟΣ ΤΟ ΠΕΡΙΒΑΛΛΟΝ ΑΠΟ ΤΗΝ STARFIRE

C + O₂
Το τελικό καυσάριο που εξέρχεται από τον καπνοδόχο απαλλαγμένο από μονοξείδια απορροφώντας από την φάση μετατροπής τα ζάντα σε άνθρακα και οξυγόνο.

CO + CO + O₂
Δευτερογενής καύση όπου με την είσοδο προθερμασμένου οξυγόνου στην έξοδο του καπνού μέσα στον χώρο καύσης προεπιλεγμένη την καύση των μονοξειδίων και ο καπνός δια μέσου της καμινάδας εξέρχεται στο περιβάλλον απαλλαγμένος από τα βλαβερά προς αυτό μονοξείδια. Αποτέλεσμα όλης αυτής της διαδικασίας είναι η τέλεια καύση και η επιπλέον θερμότητα που παράγεται από αυτήν.

C + O₂
Πρωτογενής καύση με όφελος την θερμότητα στο χώρο μας και εμποτιστές καυσαερίων διοξείδια και μονοξείδια. (CO₂+CO)



C + O₂



K EVO 80 Crystal New Κεντρικό STARFIRE

Η νέα σειρά K EVO είναι τζάκι, ενεργειακό, αερόθερμο, οικολογικό κλειστού τύπου με πόρτα με κεραμικό γυαλί υψηλής αντοχής. Παράγεται σε 7 διαφορετικά μοντέλα. Η κατασκευή της εστίας είναι κατασκευασμένη σε ένα σώμα (monoblocco). Ο χώρος καύσης είναι από χυτοσίδηρο (μαντέμι) ένα υλικό υψηλής αντοχής και απόδοσης. Ο θερμοθάλαμος είναι απόλυτα στεγανός. Περιλαμβάνει δύο εξόδους θερμού αέρα. Πραγματοποιεί κ δευτερεύουσα καύση (οικολογική). Έχει αυτόματο τάμπερ πατέντα της STARFIRE και είναι πιστοποιημένη με CE. Η εστία έχει 7 χρόνια ΓΡΑΠΤΗ ΕΓΓΥΗΣΗ. Μια λύση ποιοτική για κάθε ίδιους χώρο. Η σειρά K EVO μπορεί να επενδυθεί με όλες τις επενδύσεις της STARFIRE.

ΤΕΧΝΙΚΑ ΧΑΡΑΚΤΗΡΙΣΤΙΚΑ

Διαστάσεις: cm 86x65x175h
Κιλά: 203 Kg
Θερμική ισχύς (ενέργειας): kcal/h 16.000 - kW 18,6
Διατομή καπνοδόχου: Ø 25 cm
Θερμική απόδοση: 78%
Καπνοδόχος: Ø 25 cm > 3,50m έως 4,50m • Ø 20 cm > 4,50m και άνω
Κατανάλωση ξύλου: 5 - 7 Kg/h



ΠΕΡΙΓΡΑΦΗ

ΛΙΑΝΙΚΗ

Ενεργειακή αερόθερμη-οικολογική εστία K EVO 80 Crystal New Κεντρικό STARFIRE

2100.00

Κίτ βεντιλατέρ 1000m³/h με ηλεκτρονικό κέντρο λειτουργίας

~~-390.00~~

275.00

• Στην τιμή δεν συμπεριλαμβάνεται ο Φ.Π.Α

• Στην τιμή συμπεριλαμβάνεται το κίτ των αεραγωγών

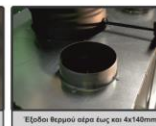
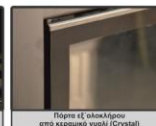
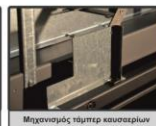



K EVO 80 Δεξί ή Αριστερό STARFIRE

Η νέα σειρά K EVO είναι τζάκι, ενεργειακό, αερόθερμο, οικολογικό κλειστού τύπου με πόρτα με κεραμικό γυαλί υψηλής αντοχής. Παράγεται σε 7 διαφορετικά μοντέλα. Η κατασκευή της εστίας είναι κατασκευασμένη σε ένα σώμα (monoblocco). Ο χώρος καύσης είναι από χυτοσίδηρο (μαντέμι) ένα υλικό υψηλής αντοχής και απόδοσης. Ο θερμοθάλαμος είναι απόλυτα στεγανός. Περιλαμβάνει δύο εξόδους θερμού αέρα. Πραγματοποιεί κ δευτερεύουσα καύση (οικολογική). Έχει αυτόματο τάμπερ πατέντα της STARFIRE και είναι πιστοποιημένη με CE. Η εστία έχει 7 χρόνια ΓΡΑΠΤΗ ΕΓΓΥΗΣΗ. Μια λύση ποιοτική για κάθε ίδιου χώρο. Η σειρά K EVO μπορεί να επενδυθεί με όλες τις επενδύσεις της STARFIRE.

ΤΕΧΝΙΚΑ ΧΑΡΑΚΤΗΡΙΣΤΙΚΑ

Διαστάσεις: cm 97x65x175h

Κιλά: 203 Kg

Θερμική ισχύς (ενέργειας): kcal/h 16.000 - kW 18,6

Διατομή καπνοδόχου: Ø 25 cm

Θερμική απόδοση: 78%

Καπνοδόχος: Ø 25 cm > 3,50m έως 4,50m • Ø 20 cm > 4,50m και άνω

Κατανάλωση ξύλου: 5 - 7 Kg/h



ΠΕΡΙΓΡΑΦΗ

Ενεργειακή αερόθερμη-οικολογική εστία K EVO 80 Δεξί ή Αριστερό STARFIRE

Κίτ βεντιλατέρ 1000m³/h με ηλεκτρονικό κέντρο λειτουργίας

ΛΙΑΝΙΚΗ

2150.00

~~390.00~~ 275.00

• Στην τιμή δεν συμπεριλαμβάνεται ο Φ.Π.Α

• Στην τιμή συμπεριλαμβάνεται το κίτ των αεραγωγών

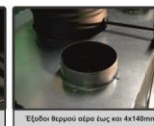
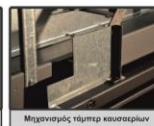



K EVO 80 Πρίσμα STARFIRE

Η νέα σειρά K EVO είναι τζάκι, ενεργειακό, αερόθερμο, οικολογικό κλειστού τύπου με πόρτα με κεραμικό γυαλί υψηλής αντοχής. Παράγεται σε 7 διαφορετικά μοντέλα. Η κατασκευή της εστίας είναι κατασκευασμένη σε ένα σώμα (monoblocco). Ο χώρος καύσης είναι από χυτοσίδηρο (μαντέμι) ένα υλικό υψηλής αντοχής και απόδοσης. Ο θερμοθάλαμος είναι απόλυτα στεγανός. Περιλαμβάνει δύο εξόδους θερμού αέρα. Πραγματοποιεί κ δευτερεύουσα καύση (οικολογική). Έχει αυτόματο τάμπερ πατέντα της STARFIRE και είναι πιστοποιημένη με CE. Η εστία έχει 7 χρόνια ΓΡΑΠΤΗ ΕΓΓΥΗΣΗ. Μια λύση ποιοτική για κάθε ίδιους χώρο. Η σειρά K EVO μπορεί να επενδυθεί με όλες τις επενδύσεις της STARFIRE.

ΤΕΧΝΙΚΑ ΧΑΡΑΚΤΗΡΙΣΤΙΚΑ

Διαστάσεις: cm 97x65x175h

Κιλά: 203 Kg

Θερμική ισχύς (ενέργειας): kcal/h 16.000 - kW 18,6

Διατομή καπνοδόχου: Ø 25 cm

Θερμική απόδοση: 78%

Καπνοδόχος: Ø 25 cm > 3,50m έως 4,50m • Ø 20 cm > 4,50m και άνω

Κατανάλωση ξύλου: 5 - 7 Kg/h



ΠΕΡΙΓΡΑΦΗ

ΛΙΑΝΙΚΗ

Ενεργειακή αερόθερμη-οικολογική εστία K EVO 80 Πρίσμα STARFIRE

2300.00

Κίτ βεντιλατέρ 1000m³/h με ηλεκτρονικό κέντρο λειτουργίας

~~390.00~~

275.00

• Στην τιμή δεν συμπεριλαμβάνεται ο Φ.Π.Α

• Στην τιμή συμπεριλαμβάνεται το κίτ των αεραγωγών

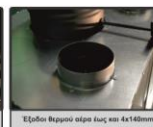
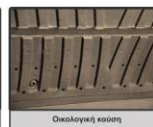
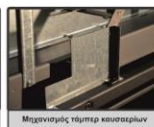



K EVO 80 Τρίπλευρο STARFIRE

Η νέα σειρά K EVO είναι τζάκι, ενεργειακό, αερόθερμο, οικολογικό κλειστού τύπου με πόρτα με κεραμικό γυαλί υψηλής αντοχής. Παράγεται σε 7 διαφορετικά μοντέλα. Η κατασκευή της εστίας είναι κατασκευασμένη σε ένα σώμα (monoblocco). Ο χώρος καύσης είναι από χυτοσίδηρο (μαντέμι) ένα υλικό υψηλής αντοχής και απόδοσης. Ο θερμοθάλαμος είναι απόλυτα στεγανός. Περιλαμβάνει δύο εξόδους θερμού αέρα. Πραγματοποιεί κ δευτερεύουσα καύση (οικολογική). Έχει αυτόματο τάμπερ πατέντα της STARFIRE και είναι πιστοποιημένη με CE. Η εστία έχει 7 χρόνια ΓΡΑΠΤΗ ΕΓΓΥΗΣΗ. Μια λύση ποιοτική για κάθε ίδιους χώρο. Η σειρά K EVO μπορεί να επενδυθεί με όλες τις επενδύσεις της STARFIRE.

ΤΕΧΝΙΚΑ ΧΑΡΑΚΤΗΡΙΣΤΙΚΑ

Διαστάσεις: cm 98x65x175h

Κιλά: 201 Kg

Θερμική ισχύς (ενέργειας): kcal/h 16.000 - kW 18,6

Διατομή καπνοδόχου: Ø 25 cm

Θερμική απόδοση: 78%

Καπνοδόχος: Ø 25 cm > 3,50m έως 4,50m • Ø 20 cm > 4,50m και άνω

Κατανάλωση ξύλου: 5 - 7 Kg/h



ΠΕΡΙΓΡΑΦΗ

Ενεργειακή αερόθερμη-οικολογική εστία K EVO 80 Τρίπλευρο STARFIRE

Κίτ βεντιλατέρ 1000m³/h με ηλεκτρονικό κέντρο λειτουργίας

ΛΙΑΝΙΚΗ

2600.00

~~390.00~~ 275.00

• Στην τιμή δεν συμπεριλαμβάνεται ο Φ.Π.Α

• Στην τιμή συμπεριλαμβάνεται το κίτ των αεραγωγών

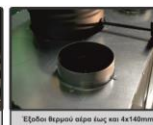
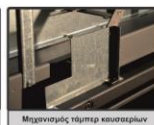



• Στην τιμή συμπεριλαμβάνεται το κίτ των αεραγωγών

K EVO 100 Crystal New Κεντρικό STARFIRE

Η νέα σειρά K EVO είναι τζάκι, ενεργειακό, αερόθερμο, οικολογικό κλειστού τύπου με πόρτα με κεραμικό γυαλί υψηλής αντοχής. Παράγεται σε 7 διαφορετικά μοντέλα. Η κατασκευή της εστίας είναι κατασκευασμένη σε ένα σώμα (monoblocco). Ο χώρος καύσης είναι από χυτοσίδηρο (μαντέμι) ένα υλικό υψηλής αντοχής και απόδοσης. Ο θερμοθάλαμος είναι απόλυτα στεγανός. Περιλαμβάνει δύο εξόδους θερμού αέρα. Πραγματοποιεί κ δευτερεύουσα καύση (οικολογική). Έχει αυτόματο τάμπερ πατέντα της STARFIRE και είναι πιστοποιημένη με CE. Η εστία έχει 7 χρόνια ΓΡΑΠΤΗ ΕΓΓΥΗΣΗ. Μια λύση ποιοτική για κάθε ίδιους χώρο. Η σειρά K EVO μπορεί να επενδυθεί με όλες τις επενδύσεις της STARFIRE.

ΤΕΧΝΙΚΑ ΧΑΡΑΚΤΗΡΙΣΤΙΚΑ

Διαστάσεις: cm 101x65x175h
 Κιλά: 218 Kg
 Θερμική ισχύς (ενέργειας): kcal/h 16.000 - kW 18,6
 Διατομή καπνοδόχου: Ø 25 cm
 Θερμική απόδοση: 78%
 Καπνοδόχος: Ø 25 cm > 3,50m έως 4,50m • Ø 20 cm > 4,50m και άνω
 Κατανάλωση ξύλου: 5 - 7 Kg/h



ΠΕΡΙΓΡΑΦΗ

ΛΙΑΝΙΚΗ

Ενεργειακή αερόθερμη-οικολογική εστία K EVO 100 Crystal New Κεντρικό STARFIRE

2400.00

Κίτ βεντιλατέρ 1000m³/h με ηλεκτρονικό κέντρο λειτουργίας

~~-390.00~~

275.00

• Στην τιμή δεν συμπεριλαμβάνεται ο Φ.Π.Α

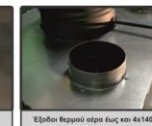



K EVO 120 Crystal Κεντρικό STARFIRE

Η νέα σειρά K EVO είναι τζάκι, ενεργειακό, αερόθερμο, οικολογικό κλειστού τύπου με πόρτα με κεραμικό γυαλί υψηλής αντοχής. Παράγεται σε 7 διαφορετικά μοντέλα. Η κατασκευή της εστίας είναι κατασκευασμένη σε ένα σώμα (monoblocco). Ο χώρος καύσης είναι από χυτοσίδηρο (μαντέμι) ένα υλικό υψηλής αντοχής και απόδοσης. Ο θερμοθάλαμος είναι απόλυτα στεγανός. Περιλαμβάνει δύο εξόδους θερμού αέρα. Πραγματοποιεί κ δευτερεύουσα καύση (οικολογική). Έχει αυτόματο τάμπερ πατέντα της STARFIRE και είναι πιστοποιημένη με CE. Η εστία έχει 7 χρόνια ΓΡΑΠΤΗ ΕΓΓΥΗΣΗ. Μια λύση ποιοτική για κάθε ίδιους χώρο. Η σειρά K EVO μπορεί να επενδυθεί με όλες τις επενδύσεις της STARFIRE.

ΤΕΧΝΙΚΑ ΧΑΡΑΚΤΗΡΙΣΤΙΚΑ

Διαστάσεις: cm 126x65x175h

Κιλά: 228 Kg

Θερμική ισχύς (ενέργειας): kcal/h 16.000 - kW 18,6

Διατομή καπνοδόχου: Ø 25 cm

Θερμική απόδοση: 78%

Καπνοδόχος: Ø 25 cm > 3,50m έως 4,50m • Ø 20 cm > 4,50m και άνω

Κατανάλωση ξύλου: 5 - 7 Kg/h



ΠΕΡΙΓΡΑΦΗ

ΛΙΑΝΙΚΗ

Ενεργειακή αερόθερμη-οικολογική εστία K EVO 120 Crystal Κεντρικό STARFIRE

2500.00

Κίτ βεντιλατέρ 1000m³/h με ηλεκτρονικό κέντρο λειτουργίας

~~390.00~~

275.00

• Στην τιμή δεν συμπεριλαμβάνεται ο Φ.Π.Α

• Στην τιμή συμπεριλαμβάνεται το κίτ των αεραγωγών

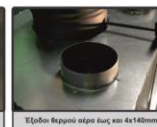
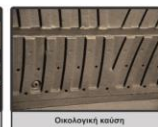
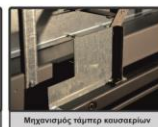
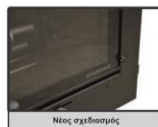

STARFIRE®
CAMINETTI
ΤΖΑΚΙΑ ΕΝΕΡΓΕΙΑΚΑ ΟΙΚΟΛΟΓΙΚΑ

Ενεργειακές αερόθερμες εστίες ξύλου

SPECIAL OFFER

S80

Ενεργειακή - Οικολογική Εστία

Νέα σειρά

Πολυαξική & Οικονομική

Η νέα σειρά S80 είναι τζάκι, ενεργειακό, αερόθερμο, οικολογικό κλειστού τύπου με πόρτα από κεραμικό γυαλί υψηλής αντοχής. Παράγεται σε 4 διαφορετικά μοντέλα. Η κατασκευή της εστίας είναι κατασκευασμένη σε ένα σώμα (monoblocco). Ο χώρος καύσης είναι από χυτοσίδηρο (μαντέμι) ένα υλικό υψηλής αντοχής και απόδοσης. Ο θερμοθάλαμος είναι απόλυτα στεγανός. Περιλαμβάνει δύο εξόδους θερμού αέρα. Πραγματοποιεί κ δευτερεύουσα καύση (οικολογική). Έχει αυτόματο τάμπερ πατέντα της STARFIRE. Η εστία έχει 5 χρόνια ΓΡΑΠΤΗ ΕΓΓΥΗΣΗ. Μια λύση ποιοτική και οικονομική για κάθε ίδιου χώρου. Η Νέα σειρά S80 μπορεί να επενδυθεί με όλες τις επενδύσεις της STARFIRE.



Έξοδος καυσαερίων

Έξοδοι θερμού αέρα στο χώρο 2 x Φ140

Θερμοθάλαμος απόλυτα στεγανός

Μηχανισμός τάμπερ ρυθμιζόμενος

Κόφτης

Στεγανό τοίχωμα

Οικολογική καύση εισόδου οξυγόνου για την καύση των μονοξειδίων

Μηχανισμός πόρτας

- ράουλα με ρουλεμάν & ασφάλεια
- συρματόσχοινο υψηλής αντοχής
- αντίβαρο συμπαγές
- άξονες κύλισης με κουζινέτα
- αθόρυβη λειτουργία
- εγγύηση για πολύχρονη & σκληρή χρήση

Χώρος καύσης από χυτοσίδηρο

Πόρτα συρρόμενη & ανοιγόμενη με κεραμικό τζάμι

Σταχοδοχείο

Χειριστήριο ρύθμισης του αέρα καύσης

Πόδια ρυθμιζόμενα

Βεντιλατέρ για την καλύτερη ροή του θερμού αέρα σε έναν ή περισσότερους χώρους

Ειδικά Χαρακτηριστικά

- Εργονομικό χερούλι.
- Τάμπερ ρύθμισης εισαγωγής αέρα καύσης.
- Πόρτα συρρόμενη προς τα επάνω με αθόρυβη λειτουργία.
- Ρυθμιζόμενα πόδια καθ ύψους.
- Θάλαμος καύσης εξ ολοκλήρου από μαντέμι υψηλής αντοχής.
- Μαντεμένα σχάρα και μεταλλικό κουβαδάκι για καθαρισμό της στάχτης.
- Μαντέμι με οπές στην πλάτη (οικολογική καύση και επιπλέον θερμίδες).
- Κλειδάκι για το άνοιγμα της πόρτας.
- Ρυθμιζόμενο τάμπερ καπνοδόχου.
- Πόρτα με κεραμικό τζάμι υψηλής αντοχής (θερμικό σοκ 800oC).
- Πόρτα ανοιγόμενη (κυρίως για το καθαρισμό του τζαμιού).
- Έξοδοι αεραγωγών θερμού αέρα (για τον χώρο που θέλουμε να θερμάνουμε).
- Μεταλλικό καρουλάκι με ασφάλεια για την μηχανισμό της πόρτας.
- 5 ετή γραπτή εγγύηση.

ΦΙΛΙΚΟ ΣΥΣΤΗΜΑ ΚΑΥΣΗΣ ΠΡΟΣ ΤΟ ΠΕΡΙΒΑΛΛΟΝ ΑΠΟ ΤΗΝ STARFIRE

C + O₂
Τα τελικά καυσαέρια που εξέρχονται από τον καπνοδόχο απαλλαγμένα από μονοξείδια απορροφώνται από την φύση μετατρέποντάς τα ξανά σε άνθρακα και οξυγόνο.



CO + CO + O₂
Δευτερογενής καύση όπου με την είσοδο προθερμασμένου οξυγόνου στην έξοδο του καπνού μέσα στον χώρο καύσης πραγματοποιούμε την καύση των μονοξειδίων και ο καπνός δια μέσου της καμινάδας εξέρχεται στο περιβάλλον απαλλαγμένος από τα βλαβερά προς αυτό μονοξείδια. Αποτέλεσμα όλης αυτής της διαδικασίας είναι η τέλεια καύση και η επιπλέον θερμότητα που παράγεται από αυτήν.



C + O₂
Πρωτογενής καύση με όφελος την θερμότητα στο χώρο μας και εμποτιστές καυσαερίων διαχείριση και μονοξείδια. (CO₂+CO)



Θερμική Απόδοση



Θερμική Ισχύς



4 (min) > 7 (max) Kg/h



S 80

Ενεργειακή αερόθερμη εστία ξύλου

SPECIAL OFFER

S 80 Κεντρικό STARFIRE



Ενεργειακή-Οικολογική-Ποιοτική και Οικονομική

Η νέα σειρά S80 είναι τζάκι, ενεργειακό, αερόθερμο, οικολογικό κλειστού τύπου με πόρτα από κεραμικό γυαλί υψηλής αντοχής. Παράγεται σε 4 διαφορετικά μοντέλα. Η κατασκευή της εστίας είναι κατασκευασμένη σε ένα σώμα (monoblocco). Ο χώρος καύσης είναι από χυτοσίδηρο (μαντέμι) ένα υλικό υψηλής αντοχής και απόδοσης. Ο θερμοθάλαμος είναι απόλυτα στεγανός. Περιλαμβάνει δύο εξόδους θερμού αέρα. Πραγματοποιεί κ δευτερεύουσα καύση (οικολογική). Έχει αυτόματο τάμπερ πατέντα της STARFIRE. Η εστία έχει 5 χρόνια ΓΡΑΠΤΗ ΕΓΓΥΗΣΗ. Μια λύση ποιοτική και οικονομική για κάθε ίδιους χώρο. Η Νέα σειρά S80 μπορεί να επενδυθεί με όλες τις επενδύσεις της STARFIRE.

ΤΕΧΝΙΚΑ ΧΑΡΑΚΤΗΡΙΣΤΙΚΑ

Διαστάσεις: cm 85x55x149h

Κιλά: 200 Kg

Θερμική ισχύς (ενέργειας): kcal/h 13.416 - kW 15,6

Διατομή καπνοδόχου: Ø 25 cm

Θερμική απόδοση: 76%

Καπνοδόχος: Ø 25 cm > 3,50m έως 4,50m • Ø 20 cm > 4,50m και άνω

Κατανάλωση ξύλου: 4 - 7 Kg/h



ΠΕΡΙΓΡΑΦΗ

Ενεργειακή αερόθερμη-οικολογική εστία S 80 Κεντρικό STARFIRE

Κίτ βεντιλατέρ 700m³/h με ηλεκτρονικό κέντρο λειτουργίας και κιτ αεραγωγών

ΛΙΑΝΙΚΗ

~~1647.00~~

~~512.00~~

ΠΡΟΣΦΟΡΑ

1287.00

399.00

• Στην τιμή δεν συμπεριλαμβάνεται ο Φ.Π.Α

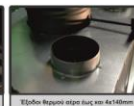

S 80

Ενεργειακή αερόθερμη εστία ξύλου

SPECIAL OFFER

S 80 Δεξί ή Αριστερό STARFIRE



Ενεργειακή-Οικολογική-Ποιοτική και Οικονομική

Η νέα σειρά S80 είναι τζάκι, ενεργειακό, αερόθερμο, οικολογικό κλειστού τύπου με πόρτα από κεραμικό γυαλί υψηλής αντοχής. Παράγεται σε 4 διαφορετικά μοντέλα. Η κατασκευή της εστίας είναι κατασκευασμένη σε ένα σώμα (monoblocco). Ο χώρος καύσης είναι από χυτοσίδηρο (μαντέμι) ένα υλικό υψηλής αντοχής και απόδοσης. Ο θερμοθάλαμος είναι απόλυτα στεγανός. Περιλαμβάνει δύο εξόδους θερμού αέρα. Πραγματοποιεί κ δευτερεύουσα καύση (οικολογική). Έχει αυτόματο τάμπερ πατέντα της STARFIRE. Η εστία έχει 5 χρόνια ΓΡΑΠΤΗ ΕΓΓΥΗΣΗ. Μια λύση ποιοτική και οικονομική για κάθε ίδιους χώρο. Η Νέα σειρά S80 μπορεί να επενδυθεί με όλες τις επενδύσεις της STARFIRE.

ΤΕΧΝΙΚΑ ΧΑΡΑΚΤΗΡΙΣΤΙΚΑ

Διαστάσεις: cm 85x55x149h

Κιλά: 200 Kg

Θερμική ισχύς (ενέργειας): kcal/h 13.416 - kW 15,6

Διατομή καπνοδόχου: Ø 25 cm

Θερμική απόδοση: 76%

Καπνοδόχος: Ø 25 cm > 3,50m έως 4,50m • Ø 20 cm > 4,50m και άνω

Κατανάλωση ξύλου: 4 - 7 Kg/h



ΠΕΡΙΓΡΑΦΗ	ΛΙΑΝΙΚΗ	ΠΡΟΣΦΟΡΑ
Ενεργειακή αερόθερμη-οικολογική εστία S 80 Δεξί ή Αριστερό STARFIRE	1775.00	1387.00
Κίτ βεντιλατέρ 700m³/h με ηλεκτρονικό κέντρο λειτουργίας και κιτ αεραγωγών	542.00	399.00

• Στην τιμή δεν συμπεριλαμβάνεται ο Φ.Π.Α

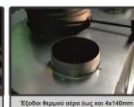

Μεγάλο κρυστάλλινο θύρα με σιγήσειρα

Μηχανισμός τάμπερ καταστρώτων

Οικολογική καύση

Μοντέρνας βέλτους καύσης

Εξέλιξη θερμού αέρα έως και 4x400cm

S 80

Ενεργειακή αερόθερμη εστία ξύλου

SPECIAL OFFER

S 80 Πρίσμα STARFIRE



Ενεργειακή-Οικολογική-Ποιοτική και Οικονομική

Η νέα σειρά S80 είναι τζάκι, ενεργειακό, αερόθερμο, οικολογικό κλειστού τύπου με πόρτα από κεραμικό γυαλί υψηλής αντοχής. Παράγεται σε 4 διαφορετικά μοντέλα. Η κατασκευή της εστίας είναι κατασκευασμένη σε ένα σώμα (monoblocco). Ο χώρος καύσης είναι από χυτοσίδηρο (μαντέμι) ένα υλικό υψηλής αντοχής και απόδοσης. Ο θερμοθάλαμος είναι απόλυτα στεγανός. Περιλαμβάνει δύο εξόδους θερμού αέρα. Πραγματοποιεί κ δευτερεύουσα καύση (οικολογική). Έχει αυτόματο τάμπερ πατέντα της STARFIRE. Η εστία έχει 5 χρόνια ΓΡΑΠΤΗ ΕΓΓΥΗΣΗ. Μια λύση ποιοτική και οικονομική για κάθε ιδίου χώρο. Η Νέα σειρά S80 μπορεί να επενδυθεί με όλες τις επενδύσεις της STARFIRE.

ΤΕΧΝΙΚΑ ΧΑΡΑΚΤΗΡΙΣΤΙΚΑ

Διαστάσεις: cm 85x55x149h

Κιλά: 200 Kg

Θερμική ισχύς (ενέργειας): kcal/h 13.416 - kW 15,6

Διατομή καπνοδόχου: Ø 25 cm

Θερμική απόδοση: 76%

Καπνοδόχος: Ø 25 cm > 3,50m έως 4,50m • Ø 20 cm > 4,50m και άνω

Κατανάλωση ξύλου: 4 - 7 Kg/h



ΠΕΡΙΓΡΑΦΗ	ΛΙΑΝΙΚΗ	ΠΡΟΣΦΟΡΑ
Ενεργειακή αερόθερμη-οικολογική εστία S 80 Πρίσμα STARFIRE	1830.00	1430.00
Κίτ βεντιλατέρ 700m³/h με ηλεκτρονικό κέντρο λειτουργίας και κιτ αεραγωγών	542.00	399.00

• Στην τιμή δεν συμπεριλαμβάνεται ο Φ.Π.Α

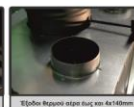



Αερόθερμη κασέτα τζακιού

SPECIAL OFFER

ENOBOX74

Αερόθερμη κασέτα τζακιού

Η νέα κασέτα τζακιού ENOBOX ανήκει στην κατηγορία των αερόθερμων κασετών και είναι φτιαγμένη για την αναβάθμιση παλαιών μη αποδοτικών τζακιών μετατρέποντας τα σε ενεργειακά. Με πλάτος 74cm, ύψος 49cm και βάθος 45cm μπορεί να χωρέσει στα περισσότερα παλαιά τζακία, βοηθούμενο ακόμη περισσότερο από το κωνικό σχήμα στο πίσω μέρος της.

Όλη η κατασκευή είναι από ηλεκτροσυγκολλημένο ασάμι σαν ένα σώμα (monoblocco) και ο χώρος καύσης είναι υπενδεδυμένος από χυτοσίδηρο (μαντέμι). Η πόρτα σφραγίζει ερμητικά και η ρύθμιση του αέρα της καύσης γίνεται από τον ειδικό μηχανισμό τοποθετημένο στην πρόσοψη της εστίας. Ο άριστος έλεγχος του οξυγόνου της καύσης εξασφαλίζει την μικρή κατανάλωση σε ξύλα και την μικρή ποσότητα στάχτης.

Είναι εξοπλισμένη με μαντεμίο κόφτη καθυστέρησης των καυσαερίων στον εσωτερικό πάνω μέρος του θαλάμου καύσης, αυτόματο τάμπερ καυσαερίων που λειτουργεί με το άνοιγμα και κλείσιμο της πόρτας και πραγματοποιεί δευτερεύουσα καύση εξασφαλίζοντας καθαρότερα καυσαέρια με τον μέγιστο βαθμό απόδοσης στον προς θέρμανση χώρο. Διαθέτει διπλό τοίχωμα στον χώρο καύσης (ασάμι – μαντέμι) και εξωτερικά είναι τοποθετημένος ο θερμοθάλαμος του ζεστού αέρα ο οποίος σε καμία περίπτωση δεν μπορεί να αναμιχθεί με τα καυσαέρια του θαλάμου καύσης.

- NEW product**
- ΕΛΛΗΝΙΚΟ ΠΡΟΪΟΝ**
- 2x10W** Βεντιλατέρ (2x10W) / **400m³/h** Βεντιλατέρ
- auto** Αυτόματο τάμπερ
- 5** έτη εγγύηση
- ECO**
- 11 KW**
- Αερόθερμη**

- Έξοδοι θερμού αέρα στο χώρο 2 x Φ140
- Θερμοθάλαμος απόλυτα στεγανός
- Οικολογική καύση εισόδου οξυγόνου για την καύση των μονοξειδίων
- Χώρος καύσης από χυτοσίδηρο
- Με δύο εσωτερικά ventilater των 10W για εντοπισμό σε τζακία
- Έξοδος καυσαερίων
- Χειριστήριο ρύθμισης του αέρα καύσης
- Μαντεμίο κόφτης καυσαερίων
- Πόρτα ανιχνεύσιμη & ανοιγόμενη με κεραμικό τζάμι
- Σταχτοδοχείο
- Με ventilater 400m³/h για μεταφορά του ζεστού αέρα σε παρακείμενους χώρους.

Εξοπλίζετε με δύο τύπους ventilater

- 1) Με δύο εσωτερικά ventilater των 10W για εντοπισμό σε υπάρχουσα τζακία
- 2) Με ventilater 400m³/h για μεταφορά του ζεστού αέρα σε παρακείμενους χώρους.

- 77%** Θερμική Απόδοση
- 11 KW** 9.500 kcal/h Θερμική Ισχύς
- 3,2 (max) Kg/h** Δοσιακή κατανάλωση ξύλου
- NEW PRODUCT**
- 5 YEAR WARRANTY**
- HELLENIC PRODUCT**

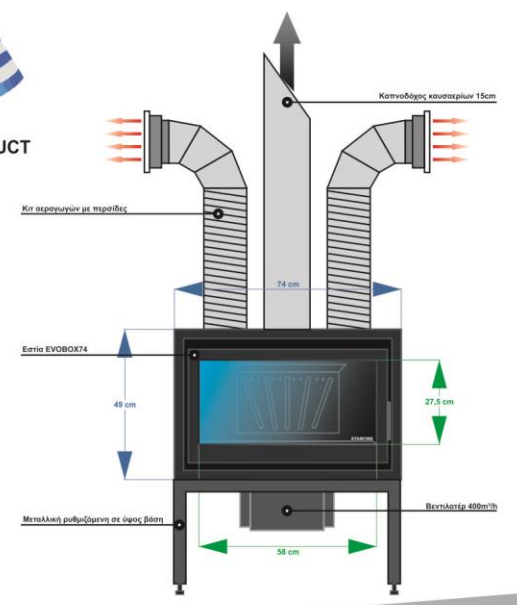

ΦΙΛΙΚΟ ΣΥΣΤΗΜΑ ΚΑΥΣΗΣ ΠΡΟΣ ΤΟ ΠΕΡΙΒΑΛΛΟΝ ΑΠΟ ΤΗΝ STARFIRE

C + O₂
Τα τελικά καυσαέρια που εξέρχονται από τον καπνοδόχο απαλλαγμένα από μονοξείδια απορροφούνται από την φύση μετατρέποντάς τα ξανά σε άνθρακα και οξυγόνο.

Co + CO + O₂
Δευτερογενής καύση όπου με την είσοδο προθερμασμένου οξυγόνου στην έξοδο του καπνού μέσα στον χώρο καύσης πραγματοποιούμε την καύση των μονοξειδίων και ο καπνός δια μέσου της καμινάδας εξέρχεται στο περιβάλλον απαλλαγμένος από τα βλαβερά προς αυτό μονοξείδια. Αποτέλεσμα όλης αυτής της διαδικασίας είναι η τέλεια καύση και η επί πλέον θερμότητα που παράγεται από αυτήν.

C + O₂
Πρωτογενής καύση με όφελος την θερμότητα στο χώρο μας και επιτομίες καυσαερίων διοξειδία και μονοξείδια. (CO₂+CO)

ECO

- Πόρτα με κεραμικό γυαλί υψηλής αντοχής
- Εξ' ολοκλήρου μαντεμίο θάλαμος καύσης
- Συρτάρι στάχτης
- Δευτερεύουσα οικολογική καύση
- Δείτε το βίντεο: ENOBOX74



Evobox74 STARFIRE

Η νέα κασέτα τζακιού EVOBOX ανήκει στην κατηγορία των αερόθερμων κασετών και είναι φτιαγμένη για την αναβάθμιση παλαιών μη αποδοτικών τζακιών μετατρέποντας τα σε ενεργειακά. Με πλάτος 74cm, ύψος 49cm και βάθος 45cm μπορεί να χωρέσει στα περισσότερα παλαιά τζάκια, βοηθούμενο ακόμη περισσότερο από το κωνικό σχήμα στο πίσω μέρος της.

Όλη η κατασκευή είναι από ηλεκτροσυγκολλημένο ασάλι σαν ένα σώμα (monoblocco) και ο χώρος καύσης είναι υπενδεδυμένος από χυτοσίδηρο (μαντέμι). Η πόρτα σφραγίζει ερμητικά και η ρύθμιση του αέρα της καύσης γίνεται από τον ειδικό μηχανισμό τοποθετημένο στην πρόσοψη της εστίας. Ο άριστος έλεγχος του οξυγόνου της καύσης εξασφαλίζει την μικρή κατανάλωση σε ξύλα και την μικρή ποσότητα στάχτης.

Είναι εξοπλισμένη με μαντεμένο κόφτη καθυστέρησης των καυσαερίων στον εσωτερικό πάνω μέρος του θαλάμου καύσης, αυτόματο τάμπερ καυσαερίων που λειτουργεί με το άνοιγμα και κλείσιμο της πόρτας και πραγματοποιεί δευτερεύουσα καύση εξασφαλίζοντας καθαρότερα καυσαέρια με τον μέγιστο βαθμό απόδοσης στον προς θέρμανση χώρο. Διαθέτει διπλό τοίχωμα στον χώρο καύσης (ασάλι – μαντέμι) και εξωτερικά είναι τοποθετημένος ο θερμοθάλαμος του ζεστού αέρα ο οποίος σε καμία περίπτωση δεν μπορεί να αναμιχθεί με τα καυσαέρια του θαλάμου καύσης.

Εξοπλίζετε με δύο τύπους ventilater,

- 1) Με δύο εσωτερικά ventilater των 10W για εντοιχισμό σε υπάρχουσα τζάκια
- 2) Με ventilater 400m³/h για μεταφορά του ζεστού αέρα σε παρακείμενους χώρους.

ΤΕΧΝΙΚΑ ΧΑΡΑΚΤΗΡΙΣΤΙΚΑ

Διαστάσεις: cm 74x45x49h
 Κιλά: 105 Kg
 Ολική θερμική ισχύς: kcal/h 12.100 - kW 14
 Θερμική ισχύς (ενέργειας): kcal/h 9.500 - kW 11
 Διατομή καπνοδόχου: Ø 15 cm
 Θερμική απόδοση: ~ 77%



ΠΕΡΙΓΡΑΦΗ	ΛΙΑΝΙΚΗ	ΠΡΟΣΦΟΡΑ
Ένθετη ενεργειακή (κασέτα) τζακιού Evobox74 STARFIRE	929.00	845.00
1. Ροοστάτης για βεντιλατέρ (2x10W)		26.00
2. Κιτ βεντιλατέρ (2x10W)		110.00
3. Κίτ αεραγωγών με περσίδες Evobox74		105.00
4. Μεταλλική βάση ρυθμιζόμενη σε ύψος Evobox74		65.00
5. Κίτ βεντιλατέρ 400m ³ /h Evobox74		275.00



Ενεργειακή τζακόσομπα

SPECIAL OFFER

Enobox75 DESIGN

Ενεργειακή τζακόσομπα by Starfire Caminetti

Ενεργειακή, οικολογική, αερόθερμη τζακόσομπα. Διαθέτει πόρτα με κεραμικό γυαλί η οποία ανοίγει πλάγιως με μεντεσέδες. Όντας οικολογική πραγματοποιεί και την δευτερεύουσα καύση έχοντας για αυτό τον λόγο μεγαλύτερη θερμική απόδοση και μικρότερη εκπομπή CO προς το περιβάλλον. Το κυρίως σώμα της εστίας είναι κατασκευασμένο από ατσάλι κ ο θάλαμος καύσης από μαντέμι. Ο θερμοθάλαμος είναι μεταλλικός και οι περισίδες του αέρα είναι ενσωματωμένες στο εμπροσθεν τμήμα της εστίας. Διαθέτει δύο βεντιλατέρ (140m3/h έκαστος) και η θερμική ισχύς της είναι 13KW. Είναι επένδυση της είναι από μέταλλο.

Η ένθετη εστία Enobox 75 είναι εξ ολοκλήρου προϊόν ελληνικής παραγωγής.

5 Έτη εργοστασιακή εγγύηση από την Starfire Caminetti.



- ✓ Καθαρά καυσαέρια
- ✓ Μεγάλη θερμική ισχύς

ΦΙΛΙΚΟ ΣΥΣΤΗΜΑ ΚΑΥΣΗΣ ΠΡΟΣ ΤΟ ΠΕΡΙΒΑΛΛΟΝ ΑΠΟ ΤΗΝ STARFIRE

C + O₂
Τα τελικά καυσαέρια που εξέρχονται από τον καπνοδόχο απαλλαγμένα από μονοξείδια απορροφώνται από την φύση μετατρέποντας τα ξανά σε άνθρακα και οξυγόνο.

Co + CO + O₂
Δευτερογενής καύση όπου με την είσοδο προθερμασμένου οξυγόνου στην έξοδο του καπνού μέσα στον χώρο καύσης πραγματοποιούμε την καύση των μονοξειδίων και ο καπνός δια μέσου της καμινάδας εξέρχεται στο περιβάλλον απαλλαγμένος από τα βλαβερά προς αυτό μονοξείδια. Αποτέλεσμα όλης αυτής της διαδικασίας είναι η τέλεια καύση και η επιπλέον θερμότητα που παράγεται από αυτήν.

C + O₂
Πρωτογενής καύση με όφελος την θερμότητα στο χώρο μας και εμπομπές καυσαερίων διοξειδία και μονοξείδια. (CO₂+CO)





Evobox75 Design STARFIRE



Ένθετη αερόθερμη και οικολογική τζακόσομπα. Διαθέτει πόρτα με κεραμικό γυαλί η οποία ανοίγει πλαγίως με μεντεσέδες. Όντας οικολογική πραγματοποιεί και την δευτερεύουσα καύση έχοντας για αυτό τον λόγο μεγαλύτερη θερμική απόδοση και μικρότερη εκπομπή CO προς το περιβάλλον. Το κυρίως σώμα της εστίας είναι κατασκευασμένο από ασάλι κ ο θάλαμος καύσης από μαντέμι. Ο θερμοθάλαμος είναι μεταλλικός και οι περσίδες του αέρα είναι ενσωματωμένες στο έμπροσθεν τμήμα της εστίας. Διαθέτει δύο βεντιλατέρ (140m³/h έκαστος) και η θερμική ισχύς της είναι 13KW. Είναι επένδυση της είναι από μέταλλο.

Η ένθετη εστία Evobox 75 είναι εξ ολοκλήρου προϊόν ελληνικής παραγωγής.

ΤΕΧΝΙΚΑ ΧΑΡΑΚΤΗΡΙΣΤΙΚΑ

Διαστάσεις: cm 86x56x106h

Κιλά: 150 Kg

Θερμική ισχύς (ενέργειας): kcal/h 11.245 - kW 13

Διατομή καπνοδόχου: Ø 15 cm

Θερμική απόδοση: 77%

Κατανάλωση ξύλου: 2 - 4 Kg/h

Βεντιλατέρ ισχύς: 2 x 140m³/h



ΠΕΡΙΓΡΑΦΗ

Ενεργειακή τζακόσομπα με βεντιλατέρ Evobox75 Design STARFIRE

ΛΙΑΝΙΚΗ

~~1499.00~~

ΠΡΟΣΦΟΡΑ

1299.00

• Στην τιμή δεν συμπεριλαμβάνεται ο Φ.Π.Α

STARFIRE[®]
CAMINETTI
ΤΖΑΚΙΑ ΕΝΕΡΓΕΙΑΚΑ ΟΙΚΟΛΟΓΙΚΑ

Ενεργειακή ομάδα ξύλου

SPECIAL OFFER

PABLO

Ενεργειακή ξυλόσομπτα
by **Starfire Caminetti**

Η Starfire Caminetti παρουσιάζει την νέα ενεργειακή, οικολογική ξυλόσομπτα Pablo. Όλο το σώμα της ξυλόσομπτας αποτελείται από χάλυβα πάχους 5mm. Διαθέτει την νέα τεχνολογία της καύσης των καυσαερίων με αποτέλεσμα την επιπλέον θερμική ισχύ με ελάχιστη κατανάλωση ξύλων. Η πόρτα είναι από κεραμικό γυαλί υψηλής θερμικής αντοχής και όλος ο θάλαμος από πυρότουβλα Τσεχίας.

Η ενεργειακή ξυλόσομπτα Pablo έχει σύγχρονο design και είναι εξ ολοκλήρου ελληνικής παραγωγής.

5 Έτη εργοστασιακή εγγύηση από την Starfire Caminetti.



5
έτη εγγύηση

ECO

10
KW



Έξοδος καυσαερίων

Μοχλός ρύθμισης τριτογενούς αέρα καύσης (GBS System).

Τριτογενή καύση (GBS System).

Δευτερογενή καύση (GBS System).

Πρωτογενή καύση (GBS System).

Στεγανό τοίχωμα 5mm.

Ανοιγόμενη πόρτα από κεραμικό γυαλί.

Εσωτερική επένδυση από πυρότουβλα Τσεχίας.

Μοχλός ρύθμισης πρωτογενούς αέρα καύσης.

Μεταλλική εξωτερική επένδυση.



Αποθήκη ξύλων.

82%

Θερμική Απόδοση

10 KW
8.650 kcal/h

Θερμική Ισχύς



Οριαία κατανάλωση ξύλου

1 (min) > 3 (max)
Kg/h

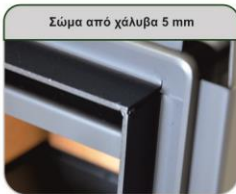

Σώμα από χάλυβα 5 mm



Πόρτα με κεραμικό γυαλί



Θάλαμος καύσης από πυρότουβλα υψηλής θερμικής αντοχής



Σύστημα μετάκαυσης καυσαερίων (GBS)



Δείτε το βίντεο: Sompa Pablo

Σύστημα μετάκαυσης καυσαερίων

Η ενεργειακή ξυλόσομπτα Pablo έχει ενσωματωμένο το νέο σύστημα μετάκαυσης των καυσαερίων της Starfire Caminetti (GAS BURN SYSTEM) για καθαρότερα καυσαέρια και μεγαλύτερη θερμική ισχύ και απόδοση.

ΦΙΛΙΚΟ ΣΥΣΤΗΜΑ ΚΑΥΣΗΣ ΠΡΟΣ ΤΟ ΠΕΡΙΒΑΛΛΟΝ ΑΠΟ ΤΗΝ STARFIRE

C + O₂

Τα τελικά καυσαέρια που εξέρχονται από τον καπνοδόχο απαλλαγμένα από μονοξειδία απορροφώνται από την φύση μετατρέποντάς τα ξανά σε άνθρακα και οξυγόνο.



Co + CO + O₂

Δευτερογενής καύση όπου με την είσοδο προθερμασμένου οξυγόνου στην έξοδο του καπνού μέσα στον χώρο καύσης πραγματοποιούμε την καύση των μονοξειδίων και ο καπνός δια μέσου της καμινάδας εξέρχεται στο περιβάλλον απαλλαγμένος από τα βαρέα προς αυτό μονοξείδια. Αποτέλεσμα όλης αυτής της διαδικασίας είναι η τέλεια καύση και η επιπλέον θερμότητα που παράγεται από αυτήν.

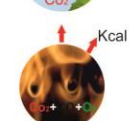

C + O₂

Πρωτογενής καύση με όφελος την θερμότητα στο χώρο μας και εμπομπές καυσαερίων διοξείδια και μονοξείδια. (CO₂+CO)

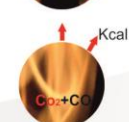

C + O₂



Ενεργειακή ξυλόσομπα STARFIRE

Η Starfire Caminetti παρουσιάζει την νέα ενεργειακή,οικολογική ξυλόσομπα Pablo. Όλο το σώμα της ξυλόσομπας αποτελείται από χάλυβα πάχους 5mm. Διαθέτει την νέα τεχνολογία της καύσης των καυσαερίων με αποτέλεσμα την επιπλέον θερμική ισχύ με ελάχιστη κατανάλωση ξύλων. Η πόρτα είναι από κεραμικό γυαλί υψηλής θερμικής αντοχής και όλος ο θάλαμος από πυρότουβλα Τσεχίας.

Η ενεργειακή ξυλόσομπα Pablo έχει σύγχρονο design και είναι εξ ολοκλήρου ελληνικής παραγωγής. 5 Έτη εργοστασιακή εγγύηση από την Starfire Caminetti.

Η ενεργειακή ξυλόσομπα Pablo έχει ενσωματωμένο το νέο σύστημα μετάκαυσης των καυσαερίων της Starfire Caminetti (GAS BURN SYSTEM) για καθαρότερα καυσαέρια και μεγαλύτερη θερμική ισχύ και απόδοση.

ΤΕΧΝΙΚΑ ΧΑΡΑΚΤΗΡΙΣΤΙΚΑ

Διαστάσεις: cm 53x55x96h
Κιλά: 105 Kg
Θερμική ισχύς (ενέργειας): kW 10
Διατομή καπνοδόχου: Ø 15 cm
Θερμική απόδοση: 82%
Κατανάλωση ξύλου: 1 - 3 Kg/h



Σώμα από χάλυβα 5 mm



Πόρτα με κεραμικό γυαλί



Θάλαμος καύσης από πυρότουβλο υψηλής θερμικής αντοχής



Σύστημα μετάκαυσης καυσαερίων (GBS)

ΠΕΡΙΓΡΑΦΗ

Ενεργειακή σόμπα ξύλου Pablo 10kW STARFIRE

ΛΙΑΝΙΚΗ

~~913.00~~

ΠΡΟΣΦΟΡΑ

830.00

• Στην τιμή δεν συμπεριλαμβάνεται ο Φ.Π.Α

Ελληνική κατασκευαστική & εμπορική εταιρία



Εμπορική κ Κατασκευαστική Εταιρεία

Κεντρικό: 19χλμ Θεσ/νίκης - Ασσήρου Τηλ: 2394020800 Fax: 2394020854

Θεσ/νίκη: Ανδ. Παπανδρέου 239, Πολίχνη Τηλ/Fax: 2310625011

Αθήνα: Λεωφ. Τατσοπού 134, Νέα Ερυθραία Τηλ: 2108002365 Fax: 2108002366
info@starfire.gr

www.starfire.gr

www.k-evo.gr



Starfire Caminetti
ΘΕΣΣΑΛΟΝΙΚΗ